

LUDILO

LUDILO

LUDILO

Par la compagnie LE MOUTON CARRÉ

Le Mouton Carré présente :



« Ludilo » signifie « jouet » en Espéranto

Création jeune public à partir de 18 mois (crèches et maternelles)

- Théâtre d'objets chorégraphié -

Premières : 21, 22 & 23 Mars 2024 - Théâtre de Laval, Centre National de la Marionnette (53)

Mise en scène & Scénographie	<b>Bénédicte Gougeon</b>
Écriture corporelle	<b>Caroline Cybula</b>
Regard extérieur petite enfance	<b>Céline Schnepf (Cie Un Château en Espagne)</b>
Conseil en musique	<b>Félicien David</b>
Regard extérieur Écriture corporelle	<b>En cours...</b>
Création lumière	<b>Romain Voisinne</b>
Construction décor	<b>Lucie Gerbé</b>
Interprétation	<b>Caroline Cybula &amp; Bénédicte Gougeon</b>

**Production en cours - Soutiens actuels (Septembre 2023) :**

**Production :** Le Mouton Carré. **Co-productions :** Le Volcan, Scène nationale du Havre - Le Théâtre, Centre national de la marionnette de Laval - Le Carroi, La Flèche - L'Éclat Théâtre, Scène conventionnée art enfance et jeunesse - Arthmaël, Ploermel Communauté - L'Odyssée, Dol-de-Bretagne - Théâtre Juliobona de Lillebonne. **Soutiens :** DRAC des Pays de la Loire - Dispositif "Babil", DRAC et CAF de Normandie - Studio St Georges, Ville de Nantes - Théâtre de la Passerelle, Palaiseau - Théâtre des Dames, Les Ponts de Cé.

**Le Mouton Carré est conventionné par le Ministère de la Culture.**

En 2012, j'ai eu l'opportunité de participer, avec d'autres jeunes artistes, à un stage de réflexion sur la création à destination de la petite enfance. Avant cette formation, qui m'a amenée, tant en France qu'à l'étranger, à découvrir le travail remarquable de plusieurs compagnies, je ne connaissais que très peu ce public. Assise au milieu de ces petit-e-s spectateur-ric-e-s, j'ai eu l'occasion de faire l'expérience de l'immédiateté des réactions et des retours de ce public qui, les yeux grands ouverts, se trouve face au spectacle vivant sans être formaté, sans avoir de préjugés sur ce que le théâtre doit être ou non. J'ai aimé cela, cette spontanéité, cet « ici et maintenant ».

Dès lors, est née l'envie de rejoindre ces tout-e jeunes spectateur-ric-e-s qui vivent si intensément le présent, d'atteindre la qualité de jeu et de présence nécessaires pour captiver ce public qui, bien souvent, vit sa première rencontre avec le spectacle vivant. Et comme toute première fois, c'est une découverte de l'inconnu, un moment à l'équilibre fragile dont il faut prendre soin. Mais, prendre soin ne veut pas dire enfermer dans du coton, repeindre en rose et saupoudrer d'édulcorant. Je veux, au contraire, m'adresser aux enfants sans avoir peur de l'émotion intense, partir avec eux à la recherche de la profondeur et de l'intensité, toucher à l'intime.

Le Mouton Carré s'est adressé pour la première fois à la petite enfance en 2015 en créant le spectacle *Ficelle*, puis en 2021 avec *Le Complexe du Pingouin*, deux créations accessibles à partir de 3 ans. Avec *Ludilo*, la compagnie souhaite investir le champ de la toute petite enfance en créant pour les enfants à partir de 1 an. Ces précédentes créations n'ont fait que renforcer le cap que nous nous étions fixés, celui d'envisager la création pour les tout-petits comme un millefeuille de sens dans lequel chaque âge doit trouver de quoi se nourrir. D'autant plus que plus les spectateur-ric-e-s sont jeunes, plus il y a d'adultes dans le public... Loin d'être une contrainte, cette adresse multiple, en imposant de porter un regard pluriel sur chaque chose, offre en définitive une grande liberté dans la création. C'est cette liberté que je souhaite retrouver aujourd'hui avec *Ludilo*.

**Bénédicte Gougeon**

Nous allons tenter de déposer sur le papier l'instantané de ce projet, l'endroit où nous en sommes à un instant T. Un endroit fait d'élan vitaux, d'envies effrénées, de doutes latents, de creux à explorer et de possibles enivrants.

Si tout projet évolue nécessairement entre le papier et la réalité du plateau, ce projet particulier sera peut-être d'avantage sujet à la mue qu'un autre. Tout simplement parce que la recherche et la rencontre, qui nous poussent bien souvent à détricoter nos propres lignes, sont au coeur de ce projet. Et puis...à quoi sert-il de chercher si l'on sait d'avance ce que l'on va trouver ?

L'évidence d'un processus de création basé sur l'acceptation de l'inconnu est née d'un constat simple :

Ce tout jeune public auquel nous voulons nous adresser, nous ne le connaissons pas encore.

Si nous le croisons, si nous partageons parfois intimement notre vie avec lui, nous ne lui avons encore jamais adressé de parole artistique.

Et cette fois-ci, nous ne pouvons pas compter sur nos propres souvenirs puisqu'ils ont filé aussi vite que nous avons grandi, ne laissant flotter au vent de notre tête que quelques rares mirages dont nous ne saurons jamais vraiment s'ils sont réels ou non...

Il nous faut donc repartir en exploration.

Réapprendre les bases d'un alphabet ancestral tombé aux oubliettes.

Trouver le point de contact.

Le geste du quotidien qui inspirera le geste artistique, créant ainsi un pont entre ce très jeune public et ce que nous sommes.

Accepter d'être, nous aussi, dans une vulnérabilité.

Considérer cette vulnérabilité comme une force, comme une disponibilité aux possibles.

Oser prendre le pari que l'inconnu sera beau...

Les axes de travail que nous allons développer plus loin sont donc à regarder comme des portes d'entrée.

Des élan qui ancrent un point de départ. Un point qui définit ce que nous sommes et ce que nous avons à apporter pour provoquer et nourrir la rencontre.

# Note d'intention > LUDILO

---

Création à destination de la petite enfance mêlant théâtre gestuel, bruitage vocalisé, musique, et manipulation de jouets

Cette création, que nous souhaitons lumineuse et espiègle, repose sur le principe du jeu comme axe fondamental de la construction d'un individu. Véritable mode d'appréhension du réel, le jeu permet à l'enfant d'appivoiser son espace, d'apprendre la maîtrise de ses émotions et l'empathie, de s'exercer à la prise de décision, de développer son imagination et, notion fondamentale, de renforcer sa confiance en lui-même. Le « Jeu » c'est la construction du « Je ».

Tout est jeu dans la vie du tout-petit, qui, d'essais successifs en découvertes accidentelles, plonge dans le plaisir d'expérimenter. C'est cette dimension, absolument précieuse et si libre, du rapport de l'enfant au jeu que nous souhaitons explorer. Ainsi, dans un espace circulaire, deux comédiennes-manipulatrices inventent des univers à base de jouets dans une chorégraphie de corps et de sons.

Il s'agit ici de croiser le geste de l'interprète qui manipule à celui de l'enfant qui joue. Parce qu'en théâtre d'objet, il suffit d'un regard, d'un geste, de l'envie mêlée de l'acteur·trice et du public d'y croire, et déjà on projette la vie. Exactement comme l'enfant qui, dans ses jeux, fait voler sa petite voiture dans les airs, invente tout un monde avec ses mains et tout ce qui lui tombe sous la main. Ainsi, la cuillère en charge du transport de la purée est un avion, un avion à réaction qui va enfin pouvoir prendre son envol... Tout peut prendre vie, tout est potentiellement vivant, habité.

Petit à petit, grâce à cette magie qui naît du regard que l'on pose sur l'objet et qui le transforme, une poésie du quotidien se dégage et emmène le·la spectateur·rice dans des territoires plus oniriques. Guidés par des éléments visuels, gestuels et sonores, les jeunes spectateur·rice·s reconnaissent un monde déjà connu, mais peuvent s'élever du concret vers l'imaginaire.

**Bénédicte Gougeon & Caroline Cybula**

# Co, col, colle, coller, collectage...! >

---

Une partie de la création, notamment les temps de laboratoire, se déroulera en structure d'accueil pour la petite enfance.

Si ces temps vont nous permettre d'explorer et de trouver l'endroit singulier de notre adresse aux tout-petits, ils vont également nous permettre de mener des collectages qui seront le terreau de cette création.

## Le collectage de la matière ludique

Pour plonger dans le travail, nous partirons d'un « corpus » : les jouets d'enfants.

Evidemment notre prédilection pour le champ de la marionnette et de l'objet n'est pas étrangère à ce choix... Nous aussi nous voulons jouer... et comment !

Inévitablement la question du partage des jouets risque de se poser... Etant donné que nous avons, de notre côté, peu à peu appris à partager (non sans mal !), nous espérons réussir à trouver un terrain d'entente avec les enfants sur la question...

Ce « corpus », nous avons choisi de l'étendre plus largement aux jeux des enfants.

Jeux qui peuvent se dérouler partout, avec à peu près tout, voir avec rien du tout.

Le corps de l'enfant, les objets du quotidien détournés, la voix...

Ce collectage se fera au contact des enfants, dans des temps d'observation où nous troquerons notre place habituelle contre celle de spectateur·rice et dans des temps d'interaction où nous nous risquerons (avec bravoure dans le meilleur des cas...) à plonger dans l'arène.

Ce collectage se fera également auprès des professionnel·le·s de la petite enfance, qui ont, bien souvent sans même en avoir conscience, une besace pleine de petits gestes, de ritournelles et de rituels qui sont le liant invisible et pourtant essentiel de leurs échanges avec les enfants.



# Co, col, colle, coller, collectage...! > LUDILO

## Le collectage de la matière sonore

Coutumiers des créations sans paroles, nous sommes pourtant (ou peut-être justement pour cette raison) très sensibles aux petits sons qui créent du sens.

Avant l'émergence du langage articulé, les très jeunes enfants produisent des sons, qui, il est assez frappant de le constater, ont un caractère universel. Ces « gazouillis », sons bruts ne provenant pourtant d'aucun apprentissage, sont étonnamment similaires d'un petit être à un autre. Est-ce alors parce qu'ils s'y reconnaissent que les tout-petits sont très réactifs aux sons émanant des autres enfants ?

Quoi qu'il en soit, nous sommes, nous aussi, saisis au timbre particulier d'un rire de bébé, aux inflexions glissantes qui marquent la surprise, à la note profonde qui tente de faire remonter à la surface un mécontentement.

Toutes ces vibrations sonores, nous voulons les capter et garder leur trace pour nourrir l'écriture du spectacle.

L'idée première étant de repasser ces enregistrements dans la moulinette de la création sonore pour les incorporer délicatement, bruts ou retravaillés, dans la bande son de cette création.

Et il y a fort à parier que le travail vocal au plateau sera lui aussi, d'une manière ou d'une autre, poreux à cette matière sonore...



## Un espace scénique circulaire

J'ai assisté lors d'un spectacle destiné à la toute petite enfance à un moment de grâce qui est à la source du dispositif scénique que nous envisageons...

Assise au milieu des spectateur·rice·s lors d'une représentation, j'ai pu observer avec délice les réactions d'une petite fille qui a passé tout le spectacle dos à la scène, suspendue aux réactions des autres enfants. Les accompagnant·e·s étant assez éclairé·e·s pour avoir la délicatesse de la laisser faire, elle a pu vivre le spectacle à travers les émotions qu'elle pouvait lire sur les visages des autres. Elle était bien là, avec nous tous, et elle a bien vu le spectacle, mais avec les yeux des autres.

S'adresser aux très jeunes spectateur·rice·s, c'est, à mon sens, avoir conscience que les réactions du public font aussi le spectacle. Sans forcément être dans une démarche participative, c'est recevoir et accepter ces êtres en devenir et leur manière imprévisible d'être au monde. Peut-être est-ce en cela que le spectacle devient ici vraiment « vivant ».

C'est donc un dispositif scénique circulaire, où le public occupe les deux tiers du pourtour de l'espace de jeu, que nous envisageons. Un espace permettant à tous·tes, d'être avec tous·tes.

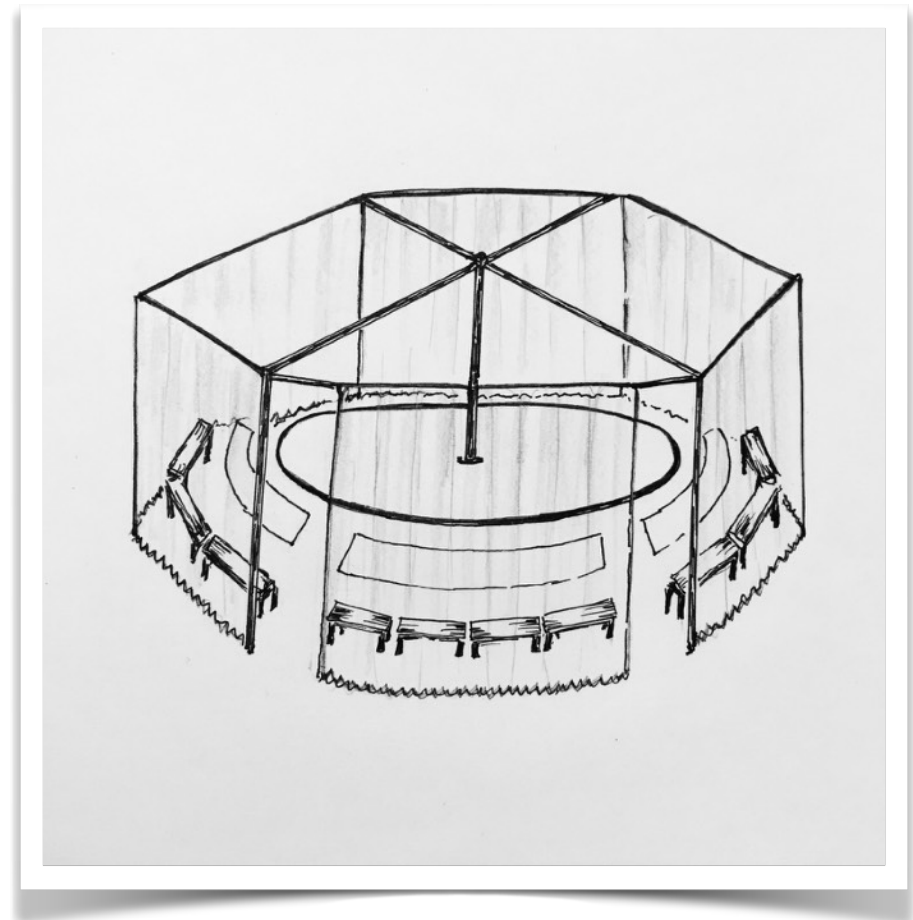

PREMIÈRE ESQUISSE DE RECHERCHE SUR LE DÉCOR



# Quelques repères techniques >

**Âge :** À partir de 18 mois - Crèches, Maternelles et Tout Public

**Durée estimée du spectacle :** 25/30 minutes

**Jauge estimée :** 60 spectateur·rice·s { enfants, parents & accompagnateur·rice·s compris·es }

**Equipe en tournée :** 2 personnes { 2 manipulatrices }

**Espace de jeu estimée (public inclus) :**

Minimum 8m d'ouverture x 6m de profondeur

Hauteur minimum 3,6 m (sous-perches)

**Temps de Montage estimé :** 4h (+ 1 h d'échauffement avant chaque représentation)

**Temps de Démontage estimé :** 2h

**Autonomie technique envisagée :** son, lumière, « boîte noire » et gradin

Noire salle ou pénombre nécessaire.

**Personnel technique demandé :** maximum 2 technicien·ne·s au montage et au démontage & 1 technicien·ne pendant les représentations

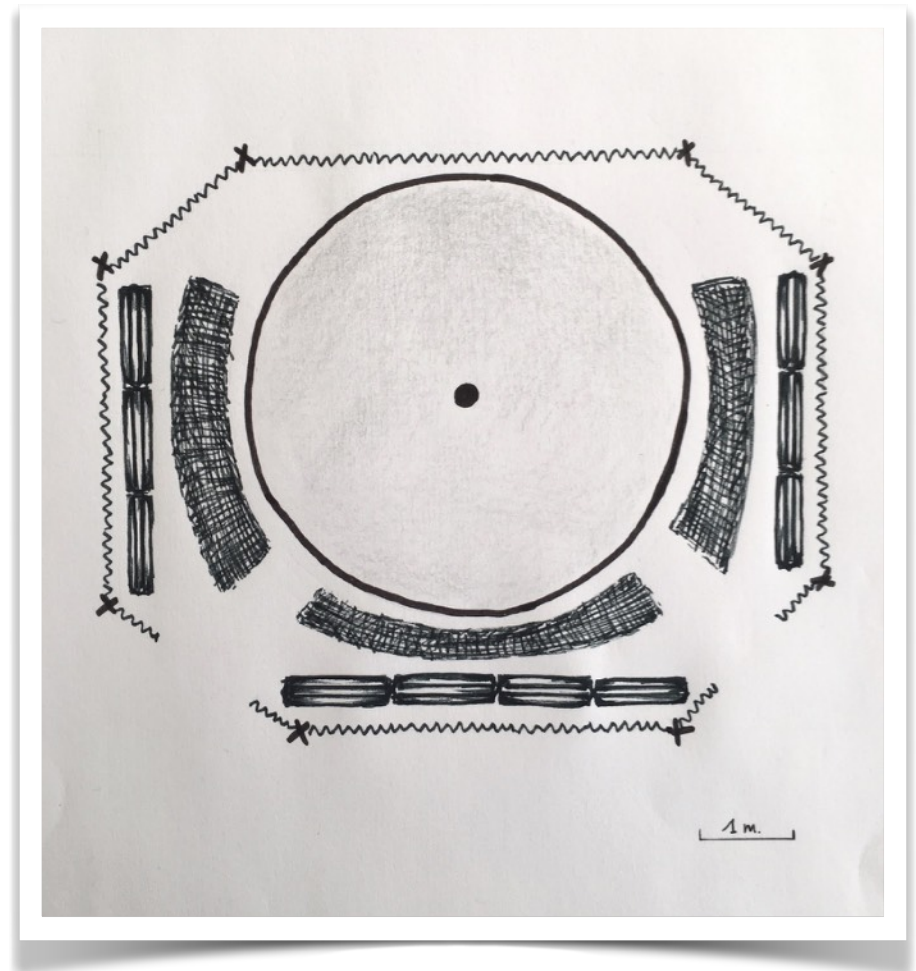

ESPACE SCÉNIQUE & GRADIN - VUE DE DESSUS

# Le coffre à jouets (et à bazar...) >

---

## Dis?... Comment tu joues ?

### Un point sur le processus de création

Ici le processus de recherche et de création nécessite d'entrer dans une intimité.  
Se glisser dans les lieux d'accueil de la petite enfance en sachant s'y fondre sans s'y oublier.  
S'adapter à l'échelle de ce petit monde.

Nous avons donc choisi de travailler à partir d'un binôme central : Bénédicte & Caroline.  
De mettre en orbite de ce noyau un satellite proche, notre créateur son, pour capter les sons, les décrypter et les retranscrire dans un univers musical.  
De consulter quelques étoiles, nos regards extérieurs, pour prendre de la distance, nourrir et questionner, et nous aiguiller dans la trajectoire.

## Dis?... Avec qui tu joues ?

### Un point sur les Actions Culturelles

Autant ne pas broder ici une dentelle imaginaire...  
Le processus dans lequel nous nous engageons, s'il nous offre une trame permettant de tirer le premier fil, ne nous donne qu'une vision floue du motif final.  
Et c'est à cet endroit que se tisse justement le relief de cette création...  
Pourtant, nous ne doutons pas que les temps de laboratoire en structure d'accueil, d'observation et d'interaction avec les tout-petits, de collectage auprès des professionnel·le·s et d'échanges avec les parents, rempliront à craquer notre écheveau...que le moment venu, nous y puiserons les teintes et les textures à même de s'accorder avec la broderie finale.

En prenant le risque de permettre à l'inconnu de s'asseoir à nos côtés devant le métier à tisser, nous pensons renouer avec le sens profond de l'action culturelle qui est de créer du lien. Et qu'importe si les points ne sont pas réguliers...

# Compagnie Le Mouton Carré >



Parce que c'est plus facile à ranger ...

Fondée et dirigée par Bénédicte Gougeon, la Compagnie Le Mouton Carré voit le jour en 2008.

Le travail de la compagnie se développe autour de la rencontre entre esthétiques théâtrales et travail plastique. Dans cette démarche, le décor est toujours considéré comme un élément de jeu. Son théâtre allie ainsi matériaux bruts et images poétiques, épure et précision chirurgicale.

Depuis ses débuts Le Mouton Carré emprunte ses techniques à différentes disciplines telles que le théâtre, la marionnette, le théâtre d'objets et la musique. Il s'applique à développer, en explorant le processus de création, un art vivant novateur et accessible.

Résolument tourné vers le jeune public, Le Mouton Carré aspire à explorer la diversité de ce public, de la toute petite enfance à l'adolescence. Bien loin des cloisonnements, nous pensons qu'un théâtre qui s'adresse aux enfants se doit d'interpeller et d'ébranler aussi les adultes.

Attentifs à ce que nos spectacles soient porteurs de sens et d'émotions, nous veillons à ce que nos créations suscitent la réflexion, ainsi à chaque création artistique fait écho des propositions pédagogiques, permettant d'accompagner les jeunes spectateur·rice·s, de les sensibiliser à l'univers théâtral.

Quelques soit le langage utilisé, nous souhaitons parler du défi de grandir, non seulement sur le plan physique mais aussi sur le plan psychique. Grandir en expérience, en habilité, en capacité, en compréhension du monde. Grandir dans la construction de sa personnalité.

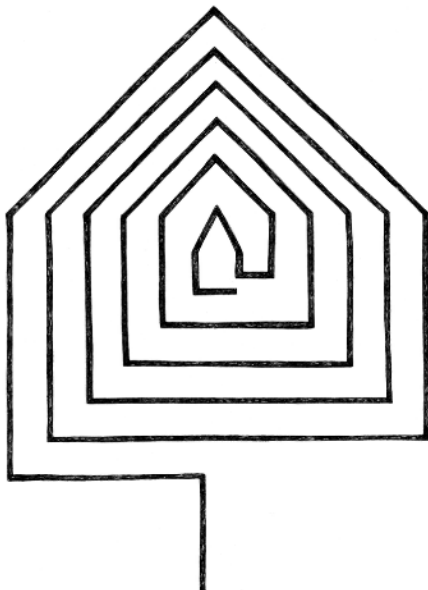

## LES CRÉATIONS DU MOUTON CARRÉ :

. **Le Complexe du Pingouin** - 2021

*Festival OFF d'Avignon 2022*

*Festival Momix 2023*

. **Le Bruit des os qui craquent**, de Suzanne Lebeau - 2016

. **Ficelle** - 2015

*Festival Le Chainon Manquant 2017*

*Festival MIMOS 2017*

*Bourse RIDEAU 2019 - Québec*

. **Rose**, d'après le roman de Colas Gutman - 2012

*Festival Le Chainon Manquant 2013*

*Prix du Jury - Coup de Pouce 2012 - Festival Au Bonheur des Mêmes*

. **Pinok et Barbie**, de Jean-Claude Grumberg - 2010

## Bénédicte GOUGEON : Mise en scène & Scénographie - Interprétation

Elève à la Maison du Geste et de l'Image de Paris (2000-2001), elle poursuivra sa formation de comédienne avec Antonia Malinova aux Cours de théâtre Florent de Paris (2001-2002) puis avec Olivier Bordaçarre à l'école d'art La Comète à Paris (2002-2003) avant d'intégrer la classe d'art dramatique de Jean-Luc Galmiche au conservatoire du 18ème arrondissement de Paris (2003-2007) et d'y obtenir son diplôme de second cycle. C'est au conservatoire qu'elle découvre le travail du mime et du clown qui l'amènera par la suite à s'intéresser à l'art de la marionnette. Parallèlement à son apprentissage de comédienne, elle suit un cursus universitaire de communication à la Sorbonne-Nouvelle de Paris et obtient en 2005 une Maîtrise de communication. Dans son mémoire, elle interroge les rapports entre l'Art et la Communication. Démangée par l'envie d'approfondir son sens plastique et d'apprendre le savoir-faire d'un métier qu'elle pratique jusqu'alors comme autodidacte, elle entreprend une formation de costumière (2007-2008). Animée par l'envie d'explorer et de partager son propre univers artistique et plastique, elle crée, en 2008, la compagnie Le Mouton Carré. En 2012, elle participe au stage de réflexion sur la création pour la petite enfance organisé par *Mélimôme* (Reims, France), *Les Petits Bonheurs* (Montréal, Québec), *Pépîte* (Charleroi, Belgique).

### Direction Artistique, Scénographie & Créations Marionnettes du Mouton Carré depuis 2008

#### Autres mises en scènes :

- . *Sur une feuille* - Cie Syllabe (2019)
- . Mises en scènes dans le cadre de pratiques amateurs (2010-2013) :
  - Frontière Nord*, de Suzanne Lebeau - *Les pas perdus*, de Denise Bonal - *Le petit Poucet*, de Caroline Baratoux - *Le Barillet*, de Jean-Pierre Pelaez
  - Comme des flèches vivantes*, de Françoise de Chaxel - *Les Petits Pouvoirs*, de Suzanne Lebeau
- . "PHOT'OEIL" et "REG'ART" - scénographies d'expositions - Paris (2004)
- . *La Moissure*, D'Olgierd Kayak - Assistante de mise en scène de Sibel Chulliat (2002)

#### Comédienne & Comédienne Marionnettiste :

- . *Le Complexe du Pingouin*, Cie Le Mouton Carré (en Tournée depuis Octobre 2021)
- . *Le Bruit des os qui craquent* de Suzanne Lebeau - Cie Le Mouton Carré (2016-2018)
- . *Ficelle* - Cie Le Mouton Carré (En tournée depuis 2015)
- . *Rose*, de Colas Gutman - Cie Le Mouton Carré (En tournée depuis 2012) - *Prix du Jury - Coup de Pouce 2012 - Festival Au Bonheur des Mêmes*
- . *Pinok et Barbie*, de Jean-Claude Grumberg - Cie Le Mouton Carré (2010-2014)
- . *Les Héroïdes* d'Ovide - mise en scène Kevin Keiss (2005-2006)
- . *Andromaque* de Racine - mise en scène Olivier Baucheron et Nathalie Baussand (2005)
- . *Les thrènes des roses qu'on assassine - Le monstre Parade* de Joseph Agostini - mise en scène de Julien Gaunet (2003-2004)

**Costumière** : Cie Le Menteur Volontaire (2012) - Cie Le Mouton Carré (Depuis 2009) - Opéra de Nantes-Angers (2008) - Opéra National de Bordeaux (2009) - Cie La Machine, Nantes (2008) - Théâtre National de Bretagne (création de la Cie François Verret), Rennes (2008)

## Caroline CYBULA : Ecriture Corporelle - Interprétation

Après des études en danse classique et contemporaine au conservatoire de La Rochelle, elle intègre, en 1997, P.A.R.T.S. l'école d'Anne Teresa de Keersmaecker à Bruxelles, d'où elle obtient le diplôme en 2000. Elle danse notamment pour la Cie Esther Aumatell à Nantes et dans plusieurs créations de la Cie Arts'Fusion / Virginie Mirbeau au Havre. En 2003, elle découvre l'univers du théâtre d'objet et de la marionnette à Lyon en intégrant le Turak Théâtre / Michel Laubu, avec lequel elle collabore régulièrement depuis lors. Cette rencontre constitue un tournant dans son parcours qui l'amène à utiliser ses compétences de danseuse au service de l'objet et à faire évoluer sa pratique. Parallèlement elle rencontre Alban Coulaud et rejoint la Cie O'Navio Théâtre à Limoges, avec qui elle entre dans le monde du jeune public et découvre le travail à destination des tout-petits. En 2016, elle collabore avec la Cie Kokeshi / Capucine Lucas à Nantes. Depuis 2020 elle a rejoint Le Mouton Carré pour la création du *Complexe du Pingouin*.

### **Interprète et marionnettiste : Théâtre d'objet et marionnettes avec le Turak Théâtre :**

- . *7 sœurs* ( En tournée depuis Juin 2021)
- . *Incertain monsieur Tokbar* (En tournée depuis 2018)
- . *Sur les traces du ITFO* (2013)
- . *Stirp'tiz* (2009)
- . *17 bis rue d'un dortoir d'îles* (2005)
- . *A l'heure où les pingouins vont boire* (2003)

### **Interprète et marionnettiste : Théâtre et Marionnettes / Jeune Public :**

- . *Le Complexe du Pingouin* , Cie Le Mouton Carré (en Tournée depuis Octobre 2021)
- . *Où va l'eau?* , Cie O'Navio Théâtre (2009) puis reprise depuis 2019.
- . *Pas de Loup*, Cie O'Navio Théâtre (2017)
- . *Z ou la fantasmagorie mais véritable histoire du professeur Zhöpfermonstertanz*, Cie La Clinquaille (2015).
- . *Otto, autobiographie d'un ours en peluche*, Cie O'Navio Théâtre (2011)

### **Danseuse :**

- . *Plume*, Cie Kokeshi (En tournée depuis 2017)
- . *Statues Sociales*, Cie R14 (2017)
- . *L(es) Impromptu(s) du Petit Bal*, Les Quais de la danse / Marie Maupas (2015)
- . *L'Oiseau de Feu*, Cie Arts'Fusion (2009)
- . *Should I go*, Cie Arts'Fusion (2007)
- . *Should I stay or...*, Cie Arts'Fusion (2006)
- . *Ipsso-Facto*, Cie Arts'Fusion (2004)
- . *L'Armoire de Martirio*, Cie Esther Aumatell (2001)

## Céline SCHNEPF (*Cie Un Château en Espagne*) : Regard Extérieur petite enfance

Formée initialement aux Arts-Plastiques, elle travaille à partir de 1991 comme comédienne pour différentes compagnies et théâtres du grand Est (TJP, CDN d'Alsace – Théâtre Granit, Scène Nationale de Belfort, Nouveau Théâtre, CDN de Besançon et de Franche Comté) et poursuit en parallèle la pratique des Arts Plastiques et visuels.

A partir de 1999, elle conçoit et écrit des spectacles pour le jeune public pour différents théâtres et compagnies avec le désir de proposer un théâtre de texte, d'image et de sens dès le plus jeune âge. En 2008, elle est à l'initiative de la *Cie Un Château en Espagne*, qui devient la structure porteuse de ses projets. La nommer ainsi, c'est lui conférer le droit à l'utopie dans ses actions et créations.

Elle passe à la mise en scène et à l'écriture et se dirige vers un théâtre tout public ouvert à l'enfance plutôt qu'à un théâtre pour enfant : un théâtre touchant à la fois l'enfant et l'adulte qui l'accompagne. Son travail plastique et visuel peut alors trouver toute sa place dans ses créations.

Travail scénique et travail plastique, écriture, création d'objets et scénographie sont intimement liés pour aller vers un théâtre proche des Arts Plastiques, où les installations scénographiques tiennent une place importante, où texte, image, objet, espace sonore et musique participent à la composition.

Céline Schnepf est artiste complice du Merlan scène nationale de Marseille.

Depuis sa création, la compagnie est en compagnonnage avec l'association Nova Villa - Festival Méli Môme à Reims.

### Mises en scènes - Cie Un Château en Espagne :

- . *Philéas*, à partir de 18 mois (2009)
- . *Au fond du bois dormant*, à partir de 5 ans (2012)
- . *Le vol des hirondelles*, à partir de 1 an (2014)
- . *Blanche*, à partir de 9 ans (2015)
- . *Cabane*, à partir de 1 an (2017)
- . *Wonderland*, à partir de 13 ans (2017)
- . *La mécanique du vent*, à partir de 18 mois (2019)
- . *Merveilles(s)*, à partir de 1 an (2020)
- . *Ulysse*, à partir de 7 ans (2021)

Le Mouton  
CARRÉ

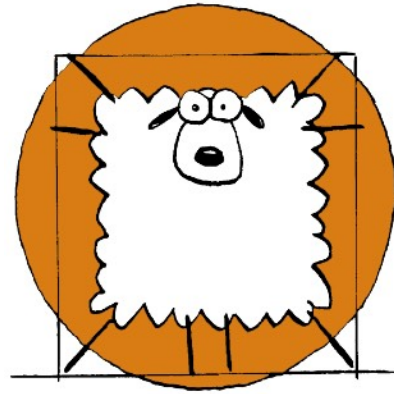

**Contact Artistique**

Bénédicte Gougeon

06 64 61 55 16

[artistique@lemoutoncarre.com](mailto:artistique@lemoutoncarre.com)

St Hilaire de Riez (85)

**Contact Tournées**

Nadine Dupont

06 09 39 19 85

[tournee@lemoutoncarre.com](mailto:tournee@lemoutoncarre.com)

[www.lemoutoncarre.com](http://www.lemoutoncarre.com)